

F20^E

F20^E



Hmotnost stroje od 22 400 kg
Délka 10 864 mm
Šířka 3 200 mm
Transportní výška 3 913 mm
Světlá výška stroje 753 mm

Motor

Typ	JD Power Tech PVS 6090 CI550, Stage V
Motor	nafta nebo HVO
Objem nádrže	210 l
Obj. AdBlue nádrže	10 l
Výkon motoru	Max. 207 kW, 278 HP, @1700 ot/min
Točivý moment	Max. 1232 Nm @1500 ot/min
Objem válců	6 válců, 9 l

Pojezd

Typ	Hydrostaticko/mechanický pohon kontrolovaný řídicím systémem REXROTH
Trakční síla	270 kN
Rychlost	Rychlost 1: 0 - 5 km / h Rychlost 2: 0 - 12 km / h Rychlost 3: 0 - 20 km / h

Brzdy

Typ	Dvouokruhové elektricky/hydraulicky ovládané negativní olejové kotoučové brzdy. Automatická provozní brzda. Pružinová parkovací a nouzová brzda.
-----	---

Hydr. ruka

Typ	Hydr. ruka RK160 s výložníkem, dvěma otočnými válci a teleskopem 2,2 m
Moment zvedání	156 kNm
Točivý moment	45 kNm
Úhel otáčení	370°
Dosah	8,5 m s 2,4 m prodloužením
Drapak	HSP 040 HD

Hydraulický systém

Typ	Hydraulický systém s kontrolou zátěže.
Výkon čerpadla	180 cm ³ 270 l / 1500 ot/min 3,0 - 22,0 MPa (pracovní tlak)
Objem nádrže	130 l
Stupeň filtrace	10 my
Hydraulický olej	Rottne Biohydraul 32-68

Kabina

Typ	Prostorná kabina odolná proti vibracím. Certifikace ISO
Hladina hluku	65 dBA
Systém klimatizace	ACC
Ovládací prvky	Tlačítkové panely, joysticky a mini displeje namontované v loketních opěrkách. Řízení ovládané miniaturním řídicím kolečkem na ovládacích panelech. Volantové řízení nebo mechanické pákové řízení.

Elektrický systém

Typ	Elektrický systém 24 V s technologií sběrnice CAN.
Kapacita baterií	2 x baterie 145 + 145 Ah
Alternátor	1 x 150 A
Pracovní osvětlení	17 ks
Měřicí systém	Rottne Forester 10.1" barevnou dotykovou obrazovkou

Podvozek

Typ	Centrální kloub s otočným ložiskem
Úhel natočení	+/- 43°
Max. točivý moment	93,5 kNm
Vodorovný úhel	+/- 22°

Kola

750/55 x 26,5 / 24 F2 SF Nokian Forest King (Š = 3200 mm)

Extra vybavení

Motor:

Přehřev motoru/kabiny
Měření obsahu částic a vlhkosti v hydraulickém oleji
Podtlakové čerpadlo pro hydraulický systém
Naftové plnicí čerpadlo
Orbitrolové řízení
Centrální mazací systém
Rozšířená záruka na motor John Deere

Kabina:

Extra dálkové ovládání odemykání dveří
Sluneční clony
Počítač DOP50 s klávesnicí a 12" dotykovou obrazovkou (LED)
Přídavná obrazovka pro zadní kameru
Boční vyrovnávání a naklápění sedačky

Světla a okna:

4x LED pracovní světla (zadní)
2x LED pracovní světla na mříži
Pracovní světla (kloub)
Ochranné mříže na zadní boční okna
2ks 9litrový hasicí přístroj s držákem

Ostatní:

750/55 x 26,5 F2 SF užíší ráfek (Š = 3080 mm)
780/50 x 28,5 /24 F2 SF (Š = 3230 mm)

Vyvážená přední bogie náprava
Vyvážená zadní bogie náprava

Systém odpružení kabiny „Comfort Line“

Prodloužení rámu přívěsu
Extra klanice
Radlice

Geo-info software instalovaný v počítači (bez map)
Naklápění hydraulické ruky
Kontrola pohybu hydraulické ruky „Rottne Crane Assistance“
Extra kvalitní hloubkový modrý lak

Hydraulická ruka RK160 FC16DT dvojitý teleskop (dosah 10 m)

Drapáky:

HSP 040 HD (standard)
Hultdins SGII 420S (extra)

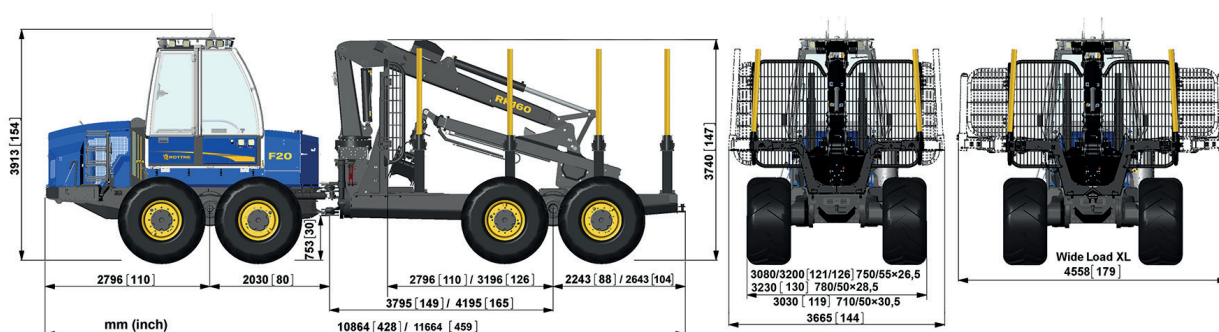

Specifikace a vybavení mohou podléhat změnám.

Zobrazení nemusí vždy odpovídat standardnímu provedení stroje.